

COL·LABORACIONS FESTERES



Comboi i festa



“Solo somos una gota, juntos un océano”
Ryunosuke Satoro

Mai he escrit al programa de festes, però enguany feia setmanes que em rondava la idea i finalment m’he animat a escriure aquestes línies.

No cal que em presente massa, ja que llegint la meua signatura a peu de pàgina, la majoria de la gent sabrà qui soc. Festera de ja fa un grapat d’anys, malgrat que encara soc jove, eh! Oficialment suava. Marroca de sentiment. Festera de bressol.

Des de ben menuda les marxés mores, cristianes i pasdobles m’han acompanyat. L’arribada del mes de febrer implica en casa nostra una transformació total. És el punt d’encontre de les quadrilles festeres de cadascú dels membres de la família. En el meu cas concret, Suavos i Marrocs. Allí sempre acollim les festes de bona gana.

En el meu cas particular, quan les festes apleguen, les primeres persones que em venen al cap són els meus avis.

D’una banda, Manolo Reverte, un suavo de solera, disposat sempre per al que fera falta. Ell, junt amb el tio Quiqueso foren els qui ajudaren a formar la primera esquadra oficial de dones, ensenyant-los totes les variacions, en els inicis de la dona en la festa. Tot

un orgull per a mi. El recorde sempre els diumenges al maset, a la ratlla de la misèria.

D’altra banda, el tio Juanjo, “el abuelo”, més marroc que ell impossible. Recorde quan ell era el sergent de la ratlla i passava tota la setmana anant de casa en casa recollint els diners. Els dissabtes quan anava a fer-li la visita de vesprada, allí estava, llibreta en mà per a no perdre cap càlcul. I què dir de la seua presència a la cuina del maset. La cuina dels Marrocs ja no és el mateix sense tu, avi! Tot s’ha de dir; les paelles continuen estant igual de bones... Però xe! Que bones estaven les teues.

Els m’inculcaren la festa des de ben menuda i he continuat mantenint eixa passió per la festa a través dels meus pares. Què he de dir d’ells, Manolo i Fina, sobren les paraules, festers de primera! Sempre han estat presents, malgrat tindre la feina fora del poble. Així que, amb tanta tradició festera... com havia de sortir jo!

Quan arriba febrer, poques paraules poden descriure què se sent. Emoció a flor de pell, pólvora, música, molta diversió amb la quadrilla i passió per la festa. Les meues amigues solen dir-me que sempre estic acomboiant tot el món per a anar als panellots, al maset, etc. Que les festes les gaudisc al màxim i amb molta intensitat i, efectivament, així és, les festes per a mi ho són tot.

Doncs bé, aquests darrers anys he viscut una nova experiència dins del món de la festa i m'agradaria compartir-la amb vosaltres: formar part d'una junta. Allà per març del 2019 vaig rebre una telefonada de Júlia Molina. Em va proposar si volia formar part de la seua junta al Terç de Suavos. La veritat que m'ho vaig pensar poc i vaig respondre ràpidament que sí. Més endavant, dins d'aquesta, també vaig passar a formar part de la Junta de Festes de Sant Blai. Cal dir que han sigut quatre anys increïbles, durs i intensos, però amb molta camaraderia i germanor festera. A la meua junta dels Suavos (2019-2023) sols puc dir... Gràcies!

Vaig formar part d'un grup divers, però unit per un únic motiu, fer filà i fer festa. Dins d'eixe grup he crescut com a festera, he après de cadascun dels companys i el pas per ella m'ha fet entendre que la festa té una part molt important de feina darrere que ningú veu.

Hem treballat de valent, sobretot els mesos de pandèmia, durs per a tots i difícils per a la festa. Sempre vam intentar que tot anara de la millor manera possible dins de les limitacions establertes. Una vegada superats aquells moments excepcionals, hem intentat dur a terme la festa tal com sempre l'hem coneguda. Hem aportat propòsits nous com el *boinafest* (que espere i desitge que les posteriors juntes continuen apostant per ell), i hem intentat que tot fester se sentira com a casa dins de la filà.

He de donar gràcies especials a Sergio i Helena, el meu tàndem. Sense ells aquesta aventura no haguera sigut igual; quina sort coincidir i haver format aquesta amistat tan bonica.

A la gent de la junta de festes de Sant Blai que ha compartit el camí amb mi, vos porte dins del cor. Ha sigut un plaer fer pinya amb tots vosaltres. Hem treballat amb moltes ganes, sacrificant moltes coses per tirar la festa endavant, amb molts somriures i també més d'una llàgrima, patint cops durs, com la suspensió de festes després de tants mesos de feina, però tot allò va suposar una mena d'enfortiment com a equip.

Dins de la Junta de Festes, vaig aprendre el sentit de la germanor festera i la unió de tots perquè tot isquera bé. Mirant cadascú per la seua filà, tanmateix, treballant tots junts braç a braç perquè la festa brillara. Allí no érem Suavos o Espanyoleros; allí érem una única filà, tots a una, compartint impressions i treballant amb molta il·lusió per les festes del nostre poble. No oblidaré mai aquesta gran experiència.

Als companys que continueu amb aquesta aventura, endavant i ànim per tot el que us queda. A tots vosaltres, tant d'una junta com d'altra, ens veiem a la plaça, per a continuar celebrant les festes i que no acabe mai aquest comboi.

No volia acabar aquestes línies sense abans fer una xicoteta reflexió: fa falta gent nova disposta a treballar per les seues respectives filaes per a dur endavant



la festa que tots gaudim i engrandir-la encara més si cap. Així que m'agradaria, des d'aquest xicotet indret, animar els festers i festeres perquè si alguna vegada reben una telefonada com jo, que accepten. No us en penedireu. És una experiència molt enriquidora en tots els aspectes. Us anime a participar-hi!

El meu pas per ambdues juntes ja ha acabat. Sols em queda agrair a tots els companys i companyes amb els que he compartit aquest camí, l'acollida rebuda, el tracte dispensat i l'amistat creada.

Enguany el dia de l'Entrada serà ben diferent de l'anterior, ja que creue l'arc acompanyant el meu amic capità dels Suavos, però us porte a tots amb mi, als que esteu, als que heu estat i als que estaran... I per tots els que ja no estan. VÍTOL AL PATRÓ SANT BLAI!

Adelaida Santonja Beneyto

El dispar d'arcabusseria a Bocairent en 2023, vist per un arcabusser foraster

Fa uns anys, alguns components de la comparsa Marruecos de Villena ens en vam anar de convivència a Bocairent amb els integrants de la comparsa de Marrocs. Aquest any 2023, vaig visitar les festes de Bocairent el dia dels Moros, i em vaig fixar més en aquesta comparsa, en què tinc diversos coneixuts gràcies a la trobada.

L'acte comença sobre les 11.30 del matí, però, com que és a principis de febrer, sol fer-hi fred; en aquest cas, estava quasi nevant i hi havia molta humitat en l'ambient. Va començar el dispar la comparsa d'Estudiants, de la qual me'n va cridar molt l'atenció la indumentària, que demostra els seus molts anys d'existència.

Com que van ser els primers en eixir, vaig parlar amb alguns d'ells, en particular, amb un professor meu d'Enginyeria a l'escola d'Alcoi. Em va cridar molt l'atenció que la majoria dels arcabussos són propis i estan, a més, tallats i personalitzats, com en les poblacions on l'arcabusseria està instal·lada ja des de fa alguns anys i tenen tradició arcabussera.

Van continuar diverses comparses més, de les quals, per desgràcia, no en vaig agafar més detalls, ja que la meua intenció era acompanyar els Marrocs. El matí transcorria amb molta humitat i baixa temperatura, cosa que es reflectia als carrers estrets del nucli urbà, i amb el fet d'haver d'engegar l'enllumenat a les 12 del matí per la baixa llum solar.

El fum de l'arcabusseria se sumava a la humitat regnant a la població i produïa un ambient de veritable batalla a tots els carrers per on es passava disparant. També crida l'atenció les arcabusseres, que provoquen més participació en les festes de la població.

Estant a l'eixida de la desfilada, em van cridar també extraordinàriament l'atenció els mosquets. Són armes d'avantcàrrega, però que es disparen amb metxa, i són necessàries, com a mínim, tres persones o més per a produir el dispar: un fester carrega el mosquet; un altre fester el manté, i un tercer posa la pólvora fina a la cassola i la tanca. Finalment, a la persona que realitza el dispar, li passen la metxa encesa, obre la cassola i posa la metxa encesa on s'encén la pólvora fina; així es produeix el dispar. Com



ens podem imaginar, és una tasca d'equip en què sembla que la història es va parar fa segles.

Recomane a tots els amants de l'arcabusseria i de les armes d'avantcàrrega que no deixen de veure aquest

espectacle històric que es repeteix tots els anys en aquesta població. En particular, quede pendent de realitzar un estudi d'aquests mosquets i de les altres comparses enguany, si hi puc assistir.

Passe a descriure el dispar de la comparsa de Marrocs, que va ser el motiu del meu desplaçament inicial a la població. Els components d'aquesta comparsa disparen com els Marrocs de Villena: posicionats en dues files i el capità al centre. Com a diferències, a Bocairent, el capità se situa darrere, davant de la banda de música i de la bandera que també acompanya els arcabussers en tot el recorregut; a Villena, la banda i la bandera no ixen mentre es desplacen els arcabussers disparant. A Bocairent, la banda de música va tocant diferents composicions que utilitzen per a l'alardo. Aquest detall musical només l'havia vist per ara a Alcoi, on, a l'alardo, acompanya un músic de percussió (caixa) i un músic de metall (trompeta, normalment) que marquen l'inici del dispar per als arcabussers de les diferents files. He d'admetre que només fa un parell d'anys que visite els actes d'arcabusseria de les poblacions, i, per tant, en vaig coneixent, a poc a poc, les tradicions i particularitats de cadascuna.

El recorregut d'aquest acte va des de la zona nova de la població fins al nucli antic, on es realitza la Guerrilla davant del castell d'Ambaixades, situat a la Plaça de l'Ajuntament.

Els Marrocs porten arcabussos i espingardes (l'espingarda és una arma d'avantcàrrega amb un canó molt més llarg que el del trabuc o l'arcabús, i que produeix un so característic). La forma de disparar dels Marrocs de Bocairent és idèntica a la dels Marrocs de Villena, encara que, de vegades, disparen amb una sola mà. Realitzen dispars conjunts tots alhora quan ho indica un d'ells, així com primer una fila i després l'altra. La veritat és que aconseguixen sincronitzar-se molt bé en els dos tipus de dispars conjunts, i resulta un dispar molt vistós.

Joaquin Marco Sanjuan
Fotos de l'autor

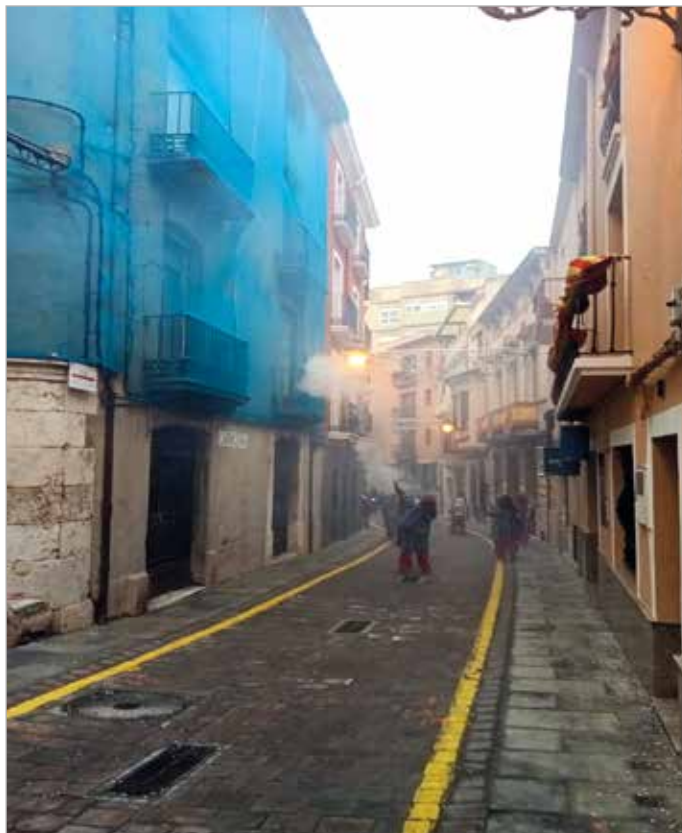

Historia y transformación de las **cantimploras de pólvora** en las Fiestas de Moros y Cristianos

Sin duda cabe destacar que en las fiestas de Moros y Cristianos el disparo de las armas de avancarga es un componente de vital importancia. Desde una perspectiva histórica, constituye uno de los primeros vestigios de estas celebraciones, remontándonos a las compañías de soldados con la soldadesca que disparaban salvas en honor a sus patrones. Las armas de arcabucería no han sufrido apenas cambios de aquellas que se utilizaban hace siglos, quizás la única evolución en su sistema de ignición que empezó con la mecha, pasando por la rueda de chispa, el pedernal y antes de la aparición de las armas modernas con la llave de percusión que es el sistema que se utiliza actualmente en las armas de las fiestas de Moros y Cristianos.

Pero uno de los elementos menos conocidos ha sido la evolución de los contenedores de pólvora negra en la que apenas existe documentación de su historia y que ha sido el elemento que más ha evolucionado en el mundo de la avancarga, desde las cajas de madera hasta las sofisticadas cantimploras fabricadas con plástico ignífugo.

Hay que ponerse en situación, en la que antiguamente hacían falta dos personas para poder disparar las salvas durante las batallas de arcabucería. Por una parte, el festero quien era el que portaba el arma y disparaba y, por otra parte, el cargador que era quien portaba la pólvora negra, esta persona no solía ser festero y vestía de paisano proveyendo de pólvora al resto de los festeros.

Cajón de madera:

En este recipiente se guardaban los cartuchos realizados de papel con la dosis de pólvora negra justa para efectuar un buen disparo. Tiene una tapa en un lateral para evitar que puedan entrar chispas de los disparos. Se solía cubrir con una manta para aumentar la seguridad ante cualquier accidente. Estos cajones de madera se continúan utilizando, pero en otro tipo de festividades para guardar petardos.

Peso: 2,792 Kg.

Medidas: 48,5 x 22,5 x 20 cm.

Los primeros contenedores de pólvora se crean en el siglo XVI, estaban realizados en papel y se les denominó cartuchos. Estos se mantuvieron en todas las armas de avancargas hasta bien avanzado el siglo XIX. Existieron otro tipo de dosificadores de pólvora negra como los frascos de pólvora también llamados polvaredas, realizadas en diversos materiales como los primigenios, fabricados con cuernos de bovino hasta los más sofisticados ya realizados con materiales metálicos con mecanismo de dispensador de pólvora.

En las fiestas de Moros y Cristianos también ha existido esta evolución, ya que era la tecnología disponible en ese momento. A continuación, se va a detallar los diferentes modelos que se han documentado para portar la pólvora negra.

En el Reglamento de Explosivos del Real Decreto 130/2017, de 24 de febrero en la INSTRUCCIÓN TÉCNICA COMPLEMENTARIA NÚMERO 26 en Manifestaciones festivas con uso de armas de avancarga en el apartado 2.2 define la Cantimplora como contenedores/dosificadores de pólvora conocidos habitualmente con los nombres de «tolvín cantimplora», «cantimplora», «polverera», etc., utilizados para la carga de las armas de avancarga.

A continuación, se van a detallar los diferentes contenedores que se han utilizado para el disparo de armas de avancarga en las fiestas de Moros y Cristianos.

*Foto 1. Cajón de Madera.
Colección Zuavos del Mundo.*



Su ventaja es que eran fáciles de fabricar y de reparar. El tamaño era considerable lo que podía proveer a varios disparadores durante los actos de arcabucería. Hay constancia gráfica que fueron utilizados la primera mitad del siglo XX.



Foto 2. Filà Ligeros Alcoi 1935.

Cesta de chapa:

Esta canasta es una evolución del cajón de madera anterior y mucho más seguro, ya que el metal no es tan combustible como la madera. Los cartuchos también se colocaban en el interior y disponía de una tapa para poder acceder a estos y evitar que las chispas prendieran los cartuchos del interior. Gracias a la asa, podía ser portada en el brazo o con la mano. Su capacidad era menor que el cajón de madera por sus dimensiones.



Foto 3. Colección de Jordi Puerto Bodí.



Foto 4. Filà Marrocs Banyeres de Mariola 1952.

Cantimplora alargada chapa:

Este dosificador reduce sus dimensiones para que pueda ser llevada por el mismo disparador, y así prescindir del porteador. Tenía una correa que se ajustaba a la cintura, con una tapa y en interior había dos compartimentos. Uno pequeño más cerca del extremo abierto donde se colocaban los pistones y el otro más grande para la pólvora.

Peso: 0,491 Kg.

Medidas: 31 x 10 x 11 cm.



Foto 5. Cantimplora alargada chapa. Colección Zuavos del Mundo.

Gracias a este sistema se eliminan los cartuchos de papel realizados con papel de periódico, utilizando para cebar el arma un pequeño cacillo que según el tamaño cargaba más o menos pólvora.

Peso: 0,029 Kg.

Medidas: 13,5 cm.

Carga: 7 gr.



Foto 6. Cacillo



Foto 7. Filà Marrocs Banyeres de Mariola 1970

Cantimplora dosificadora embudo de tapón:

En aras de mejorar la seguridad del disparo, evitando tener la tapa abierta exponiendo la pólvora negra ante cualquier chispa de algún disparador vecino o el propio, se crea esta cantimplora dosificadora de embudo. En la parte inferior dispone de un mecanismo para dispensar la pólvora negra necesaria que se vertía en un recipiente para luego cargar el arma.



Foto 8. Cantimplora dosificadora de embudo con tapón. Colección Zuavos del Mundo.

Peso: 0,622 Kg.

Medidas: 20 x 16,5 x 6,5 cm.

Capacidad dosificador: 1,3 gr (1), 2,8 gr (2), 4 gr (3), 5 gr (4), 6,6 gr (5), 8,2 gr (6), 9,7 gr (7), 11,3 gr (8), 12,5 gr (9).

(*) El número entre paréntesis indica la cantidad de pólvora negra dosificada cada vez que se acciona el mecanismo.

Estas cantimploras, por su construcción, estaban mecanizadas y soldadas para aislar perfectamente la pólvora en el interior. En la parte superior tiene un tapón de rosca para poder cargar la cantimplora y que el cierre sea seguro.



Foto 9. Año 1965. Filà Tercio de Zuavos.

Cantimplora dosificadora embudo de tapa:

Al igual que la anterior, esta incorpora una mejora y es la colocación de una tapa en la parte superior para la carga, con el fin de proteger de las chispas. Pero no lleva tapón como en el modelo anterior.



Foto 10. Cantimplora dosificadora de embudo tapa. Colección Zuavos del Mundo.

Peso: 0,706 Kg.

Medidas: 21 x 15 x 10 cm.

Capacidad dosificador: 0,5 gr (1), 1,5 gr (2), 2,3 gr (3), 3,1 gr (4), 3,9 gr (5), 4,8 gr (6), 5,5 gr (7), 6,7 gr (8), 8,1 gr (9), 9,1 gr (10), 10,1 gr (11), 11 gr (12), 12,1 gr (13), 12,9 gr (14).

(*) El número entre paréntesis indica la cantidad de pólvora negra dosificada cada vez que se acciona el mecanismo.

Estas cantimploras son totalmente desconocidas y es una suerte poder contar con estas piezas de museo y, de tal forma, poder comprobar la evolución de estas cantimploras.



Foto 11. Filà Tercio de Zuavos 1966.

Cartuchos de plástico:

Con la introducción del plástico en la producción industrial, donde se abarata la fabricación de piezas, surge esta innovación para crear cartuchos individuales para el disparo, una evolución de aquellos realizados en papel de periódico. El plástico tiene

la ventaja de no producir electricidad estática ni chispa por fricción como puede hacer el metal. Por contra se tenía que preparar previamente cargado uno a uno para el disparo. Al resultar un material barato y no tener conciencia recicladora, se podía ver después del disparo todos estos dosificadores en el suelo y los niños recogiendo los. Hay que destacar que este cartucho se registró como patente en 1973.



Foto 12. Dosificador pólvora tubo plástico 1974

Título: Suministrador dosificador de pólvora.
Fecha de solicitud: 07/06/1973
Inventor: Tomás Juan Morales.

Cantimplora redonda metálica:

Se vuelve a las cantimploras metálicas gracias a su practicidad, pero con un diseño mejorado. Incorpora en la parte inferior un dosificador de pólvora con dos funciones, la de proporcionar la carga justa de pólvora y también como recipiente para cargar el arma.

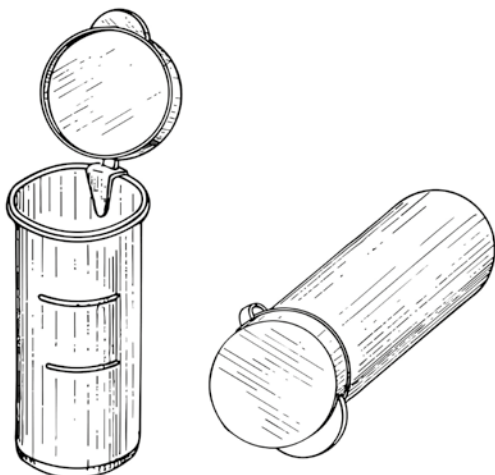

Foto 13. Cantimplora dosificadora metálica. Colección Zuavos del Mundo.

Peso: 1.021 Kg.
Medidas: 20 x 9 cm.
Capacidad dosificador: 12 gr.
Capacidad cantimplora: 3 Kg. aprox.

La carga de la pólvora se realizaba por un orificio con tapón en la parte superior y su forma redondeada facilita por gravedad aprovechar al máximo la pólvora hasta agotarla. Iban forradas de piel o polipiel, tienen una correa ajustada para cruzarla y llevarla cómodamente. Dispone de un bolsillo pequeño en el lateral exterior en la parte superior para almacenar los pistones, y así con una mano poder hacer todo el proceso de cebar el arma y cargarla por el cañón con el dosificador. Se desconoce quién inventó esta cantimplora ya que no hay registros de patentes, pero aparecieron en los años XX.



Foto 14. Filà Marrocs Banyeres de Mariola 1998

Cantimplora de plástico:

Al igual que ocurrió con los cartuchos individuales, la cantimplora metálica evoluciona a la de plástico, un material más barato de fabricar y que no produce fricción con lo que mejora en seguridad en el disparo. Son varias las innovaciones que incorpora, como la carga de pólvora por la parte frontal mediante una tapa redonda corredera.



Foto 15. Cantimplora plástica Zuavos de Mundo.

Peso: 0,702 Kg.
Medidas: 22 x 9 cm.
Capacidad cantimplora: 3 Kg. aprox.

El sistema de dosificador es parecido al de la cantimplora metálica con la mejora de un pestillo de seguridad, por lo que se evita que se abra accidentalmente.

Esta cantimplora tiene su patente de 1987.



Foto 16. Dosificador pólvora 1987

Título: Dosificador de pólvora.
Fecha de solicitud: 08/05/1987
Inventor: Juan Manuel Guillem Bornay.

Cantimplora de plástico de seguridad:

Visto el éxito del uso de este tipo de cantimploras de plástico, se van incorporando elementos de seguridad, sobre todo en el dosificador de pólvora negra que es el punto crítico a la hora de los accidentes, que es cuando la pólvora está más expuesta a los elementos externos.

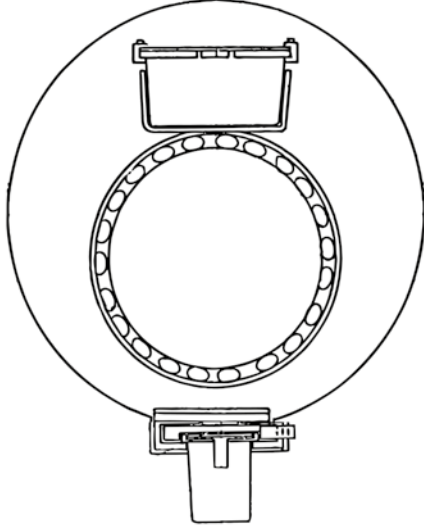

Foto 17. Cantimplora de plástico de seguridad personalizada. Colección Zuavos del Mundo.

Peso: 0,831 Kg.
Medidas: 22 x 9 cm.
Capacidad dosificador: 12,3 gr.
Capacidad cantimplora: 3 Kg. aprox.

Hay varias patentes de este tipo de cantimploras



Foto 18. Dosificador pólvora 2001

Título: Suministrador dosificador para pólvora mejorado.
Fecha de solicitud: 27/09/2001
Inventor: José Manuel Guillem Sánchez.

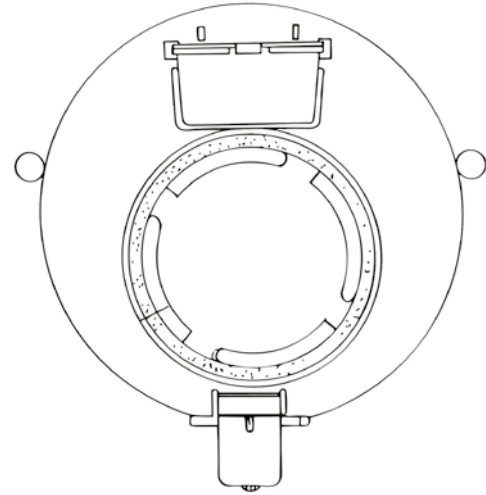

Foto 19. Dosificador pólvora 2007

Título: Contenedor tolva-cantimplora con vaciado inferior y calibrado de carga para actividades lúdicas de fogeo.
Fecha de solicitud: 03/04/2007
Inventor: José Manuel Guillem Sánchez.

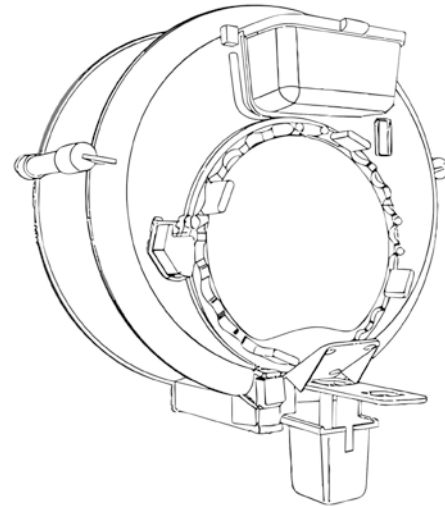

Foto 20. Dosificador pólvora 1 Kg 2010

Título: Contenedor con dosificador de pólvora para actividades lúdicas de fogeo.
Fecha de solicitud: 26/07/2010
Inventor: José Manuel Guillem Sánchez.

Cantimplora de plástico ignífugo:

Este es el último modelo que se adapta a la nueva legislación del Reglamento de Explosivos RD 130/2017 (ITC 26).

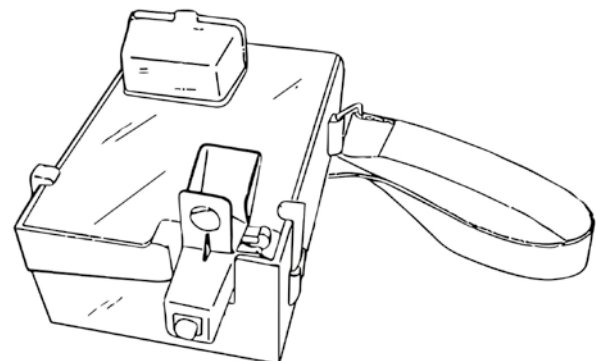
Esta cantimplora está fabricada en plástico ignífugo para no producir electricidad estática ni chispas por el roce de sus componentes. Tiene una capacidad máxima de 2 Kg y tiene dos sistemas de precinto, uno por brida y el otro mediante adhesivo.

En el Reglamento de Explosivos. Real Decreto 130/2017, de 24 de febrero se describen los requisitos que tienen estas cantimploras.



Foto 21. Cantimplora ignífuga. Colección Zuavos del Mundo

Peso: 0,765 Kg.

Medidas: 22 x 9 cm.

Capacidad dosificador: 13,3 gr.

Capacidad cantimplora: 2 Kg.

INSTRUCCIÓN TÉCNICA COMPLEMENTARIA NÚMERO 26

Manifestaciones festivas con uso de armas de avancarga

4.4 Requisitos de las cantimploras.

Las características de las cantimploras que se usarán en los actos de arcabucería serán:

- Depósito interior para la pólvora negra, quedando prohibida la utilización de cantimploras metálicas.
- Tapa o solapa lateral para la apertura/cierre del depósito interior de pólvora, dotada de cierre o dispositivo de seguridad que prevenga su apertura accidental y con un ajuste tal que evite cualquier pérdida o derrame de pólvora.

- Dispositivo dosificador/carga inferior con cierre automático que asegure la estanqueidad y evite derrames no deseados al extraer el dosificador, quedando prohibida la utilización de elementos que puedan provocar chispas.
- Dosificador de pólvora extraíble y regulable para carga del arma, con una dosificación máxima de 18gr de pólvora.
- Depósito porta pistones con tapa, independiente del depósito interior.
- Las cantimploras dispondrán de tapa antichispas de seguridad que protegerá en todo momento la dosis de pólvora que se extrae de la cantimplora mientras se está realizando la operación de carga del arma.



Foto 22. Contenedor de pólvora 2017

Título: Contenedor cantimplora de pólvora con vaciado inferior para actividades lúdicas.

Fecha de solicitud: 24/11/2017

Inventores: Juan Manuel Guillem Bornay, José Manuel Guillem Sánchez y Ana Guillem Sánchez.

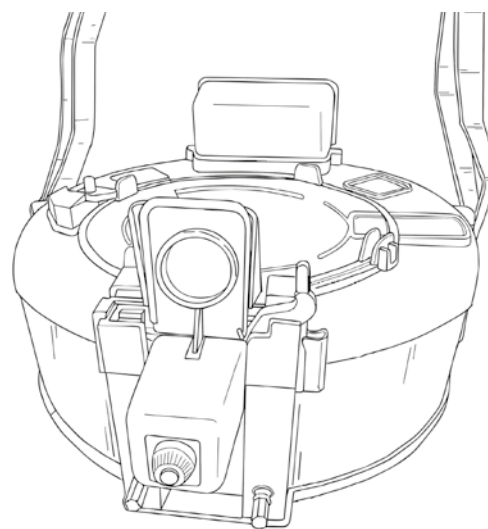
Ignazio Silvestre Borrego
Zuavos del Mundo

Bibliografía y fuentes consultadas:

- Boletín Oficial del Estado.
- Cantimploras Galayo.
- Colección Zuavos del Mundo.
- Filà Marrocs Banyeres de Mariola.
- Filà Terç de Zuavos Bocairent.
- Filà Ligeros Alcoi.
- Oficina Española de Patentes y Marcas.

Les memòries festeres d'Eduardo Gisbert Domènech

I. Les cròniques particulars de les festes de moros i cristians de Bocairent

A més de la crònica oficial que apareix en la revista programa de cada any sobre les festes de l'anterior, les cròniques festeres d'autor particular més conegudes dels nostres moros i cristians són les del suavo Julián Castelló Silvestre i el moro marí Antonio Belda Puerto. La primera, després d'una descripció de la fundació, l'any 1867, de la filà, abraça des de 1901 fins a 1918. El seu autor, conegut com «el tio Julián el Serio», va escriure unes ressenyes anuals centrades fonamentalment en alguns fets destacables de la festa i en anècdotes i vivències dels suavos, a les quals afegeix, també, les cançons, murgues i poemes de la comparsa editades durant aquells anys. Per la seua banda, les llibretes del «tio Belda» recullen la història dels moros marins des de 1918 fins a 1978. El principal valor és que contenen les llistes anuals de components de tots aquells anys, a més de despeses de la filà i, de tant en tant, una breu descripció d'alguns esdeveniments que l'autor considerava importants.

En el programa de festes de 2022, l'autor del recordatori dedicat al marroc Eduardo Gisbert Domènech, conegut com «el tio Oliveta», indicava que «any rere any va anar redactant la seua particular crònica festera amb dades, anècdotes i fets ocorreguts». Efectivament, eixes memòries, intitolades «Història de la comparsa de Marrocs», contenen la relació de tot allò que li semblava digne de record al redactor, referent al període comprés entre 1940 i 1992. Estan escrites en castellà. L'original estava redactat a mà, però els fills han fet una transcripció mecanoscrita, amb un total de 81 fulls a una cara, de grandària foli, que és la que hem utilitzat.

L'autor separa el treball en dues parts de llargària i contingut desigual. La primera és un resum de la història de la filà fins a l'any 1955. Escriu: «La primera parte se basa en las notas que he escrito, gracias a

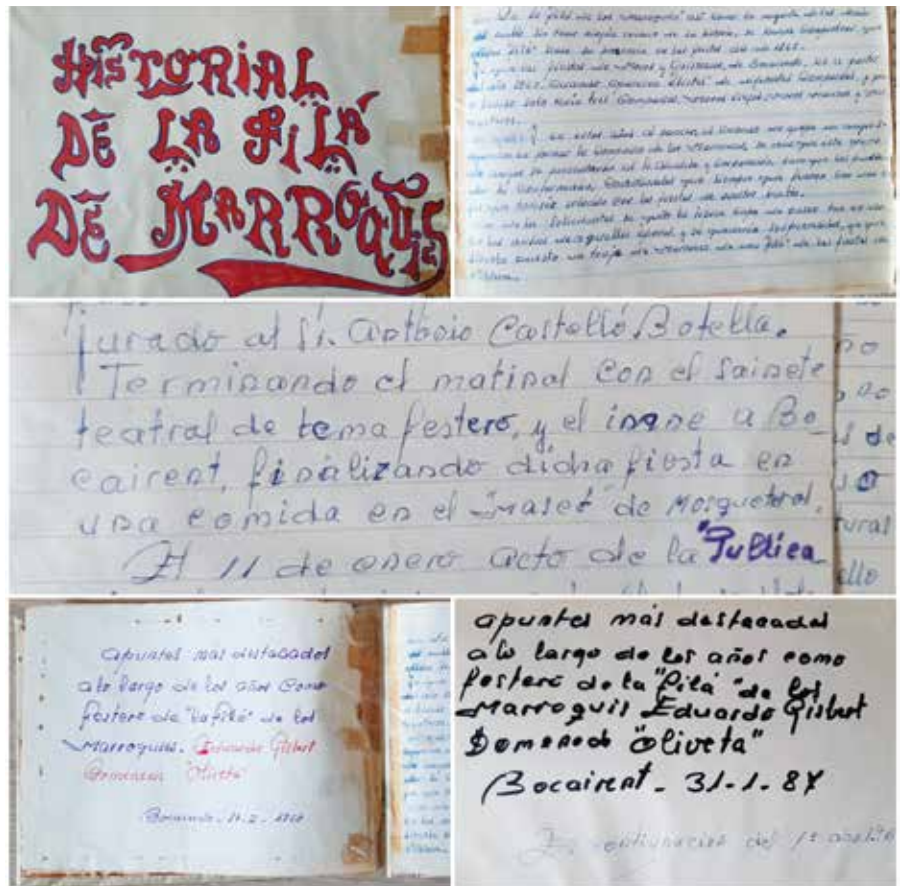

lo que me han contado y facilitado los señores más mayores de la comparsa, además de lo que he podido obtener de algunos programas de fiestas y apuntes que se tenían en el maset». La segona part, més extensa, s'estén des de les festes de 1955 fins a 1992. És la part que podem considerar *sensu stricto* com la crònica festera d'Eduardo Gisbert.

II. L'autor: Eduardo Gisbert Domènech

Els seus arrels festeres es remunten a l'avi Juan Bautista Gisbert Monerri (1850-1922), de l'esperit i caràcter fester del qual l'autor de les memòries es considera continuador. Sembla que va ser capità



de la filà en diverses ocasions, però sols estan documentats els anys 1902 i 1912. Casat amb Mariana Martínez Vañó (1863-1935), van tindre huit fills: Blasa (1887-1890), José Vicente (1889-València 1936), Rosa Leonor (1891-1966), Manuel (1893-1957), Blas (1893-1894), Enrique (1896-1950), Eduardo (1899-1918) i Juan Bautista (1902-Paterna 1939). De tots ells, sabem que José Vicente fou capità dels marrocs el 1914 i Manuel l'any 1949.

El segon dels germans, l'esmentat José Vicente Gisbert Martínez, es va casar l'any 1918 amb Ana María Domènech Vañó (1894-1976); van tindre cinc fills: María (1919-2006), Juan Bautista (1921-1926), Isidro (1924-2006), Eduardo (1928-2020) i Vicente (1936-2016). Els tres darrers van continuar la tradició festera en la mateixa filà. De fet, Isidro fou capità l'any 1958 i president en el període 1972-1977.

El nostre personatge, Eduardo Gisbert Domènech va nàixer el 21 de setembre de 1928 i va contraure matrimoni l'any 1956 amb Josefa Vañó Galiana (1932-2008). Van tindre sis fills, encara que un d'ells, Eduardo, va morir albat l'any 1961. Els altres són Vicente, Joan, Eduardo Blas, Ana Isabel i Maria Josefa. Pel que fa a la seua trajectòria festera, es va apuntar a marroc l'any 1946, filà de la que sempre ha estat un fester actiu amb l'exercici de diversos càrrecs, que van des de sergent de maset fins a representant en la junta de festes. Les fites festeres més importants són, al nostre parer, les següents: 1955 (cap de la primera esquadra de negres de la filà), 1968 (component de l'esquadra de la inauguració de l'acte de la publicació de les festes), 1971 (capità dels marrocs), 1983 (portador de la relíquia de Sant Blai), 1993 (participa en el XXV aniversari de la primera esquadra de la publicació) i 1996 (50 anys de fester). Va faltar el 21 d'octubre de 2020.

Ha estat considerat com a un activista de la festa, que va destacar en l'exercici de la funció de cap d'esquadra, així com en l'ofici artesanal de constructor de sabres per als caps de les desfilades. Les memòries constitueixen una mostra del seu amor pels moros i cristians i ens ofereixen la visió d'un treballador del tèxtil, observador i autodidacta.

III. Anàlisi de les «Memòries»

La primera part de la memòria festera d'Eduardo Gisbert, que és un resum de la història de la filà, només ocupa tres fulls. L'autor es limita a recollir dades conegudes de la comparsa, amb alguna aportació personal com la referència al seu avi ja esmentat, Juan Bautista Gisbert Moneris, de qui conta l'anècdota que un any en què fou capità, «encontrándose en una situación económica adversa, vendió un mantón de manila y otras prendas del dote de su mujer para,



Any 1949. Dia de l'Entrada. Eduardo Gisbert Domènech en primer pla i Antonio Puerto Francés.

de este modo, poder pagar el gasto del convite que se hacía en casa del capitán».

La resta de notícies que recull de manera breu són: la fundació de la comparsa, l'any 1868; l'origen veller del tratge dels marrocs bocairentins; els primers masets; les dificultats de 1922 i dels anys següents, a causa de la crisi del tèxtil de l'època, per a poder eixir a festes; la complicada situació, també, dels anys de la postguerra; l'aportació de la filà a la transformació de la nit de caixes i la creació de la desfilada; el «bombo» del «tio Ladislao El Pelut»; i la importància del maset, que va substituir les cases particulars dels capitans, per a fer els convits dels dies de festes.

La segona part comença l'any 1955. Està organitzada per anys i narra el que sembla a l'autor més important i significatiu de les festes de moros i cristians. Les narracions evolucionen de resums sintètics a descripcions detallades. Així, per exemple, la de 1957 té huit línies, les de 1959 i 1966 vint-i-dos línies cadascuna, la de 1967 ja té un full i mig, la de 1974 més de dos fulls, etc., fins que arribem a la de 1990 amb quatre fulls. La darrera és de l'any 1992, però està incompleta, ja que s'interromp amb la descripció de l'acte de la processó. Al final, s'afegeixen quatre fulls amb la «Relación de marrocs que desde la creación del bloc en el año 1977, han intervenido como cabo de escuadra en la entrada y en la diana del día de San Blas», la qual acaba l'any 1991.

Encara que les memòries són, fonamentalment, un recull de la història i anècdotes dels marrocs, a mesura que avança la narració s'incorporen altres detalls de les festes i d'alguns actes en concret, de manera que el text ja no és sols una visió particular de la filà pròpia, sinó que es converteix en una visió pròpia de la festa en general, tot i que no s'abandona mai l'àmbit de la comparsa. Potser que, com altres memòries semblants, les cròniques no foren escrites a l'instant, sinó que amb posterioritat es componia un resum basat en records i quatre notes preses al vol.

La crònica de 1955, el primer any de la segona part, és un homenatge al capità per sorteig d'aquell any, Vicente Cabanes Ferre «El Pelut», inspirador o iniciador de l'acte del «Reso» de la vesprada del dia dels trons, i a la primera esquadra de negres, de la que el mateix Eduardo va ser el cap, així com a la incorporació de les marxades mores en les desfilades.

En els primers anys de la crònica es limita a indicar el nom del capità, el del sergent de ratlla, la banda de música, les reformes en el maset, les modificacions puntuals de la indumentària i alguna qüestió concreta com, per exemple, les dues excursions de la filà a Planes, vila d'on procedia la banda de música d'aquells anys, en la segona de les quals van desfilar disfressats i amb els instruments de fil d'aram fabricats pel marroc Antonio Solbes.

També fa incís en què, a partir de l'any 1960, comença la capitania col·lectiva successiva dels components del grup de marrocs anomenat «El Caballo Blanco». Segons Eduardo, aquell mateix any es va constituir una altra colla denominada «Reunión Industrial Polera (R.I.P.)», integrada pel seu grup d'amics, que va executar durant alguns anys diverses funcions i activitats de la filà, entre les quals destaca, també, l'assumpció d'una segona capitania col·lectiva en la comparsa des de les festes de 1970. No fou l'última, ja que, anys després, n'hi hagué una tercera similar, anomenada «El Burrito Negro».

Analitzats els primers fulls de les «Memòries», aquest article no consisteix en un resum de la narració de cada any, sinó en una recapitulació de les valoracions personals que Eduardo Gisbert fa d'alguns aspectes de les festes. Al nostre parer, és la vessant més personal i sincera, no exempta en algun moment també d'una dolça acidesa. Hem classificat les seues consideracions en **deu temes**:

1. La concepció pròpia de la filà de Marrocs. Como ja hem dit, és l'element central de la crònica. Eduardo era un apassionat de la seua comparsa i en les narracions anuals observem eixe enaltiment, de vegades exagerat i amb una petita dosi d'autobombo. Posem-ne alguns exemples:

- «la filà de Marrocs, por ser el centenario de su fundación, este año lucen como nunca lo habían hecho en el acto de la Entrada...»,
- «los marrocs vuelven a tener otro año más el mejor servicio de bar de todos los masetes del pueblo»,
- «siempre han estado todos los componentes dispuestos a realizar cualquier tipo de trabajo sin mirar si uno hace más que otro, ya que todo se hace con el fin de engrandecer la filà»,
- «a pesar de ser este año el que más caros hemos salido en el recibo de fiesta, opino que ha valido la pena, ya que han sido las de mayor esplendor a lo largo de toda la historia de los Marrocs»,
- sobre la retreta nocturna del dia dels trons: «la filà de Marrocs vuelve a resaltar sobre las demás comparsas»,

- «en todos estos desfiles se va notando que la filà de Marrocs ha tenido siempre y hasta el momento, buenos principios festeros, ya que son los que más destacan en casi todos los actos»
- «a pesar del descenso de participantes en el acto [la disparada], seguimos siendo la comparsa de mayor participación, con gran diferencia sobre las demás».
- «en el desfile de la Entrada de este año, la filà de Marrocs ha destacado con diferencia sobre las demás comparsas»,
- «creo que todas estas críticas lanzadas en contra de la filà de marrocs son debido a la envidia que nos tienen muchas comparsas, ya que siempre hemos sido y somos los primeros en innovar cosas en los diversos actos de nuestras fiestas...».

Amb tot, els elogis anteriors no amaguen diverses crítiques quan l'assistència de marrocs a algun acte fester ha estat escassa, ha fallat l'organització, etc. Així, d'una Entrada escriu: «La filà de Marrocs, este año, ha estado muy floja, ya que solamente han desfilado con tres escuadras». Per altra banda, d'una junta de la filà opina que «está formada en su mayoría por gente joven con falta de experiencia festera, los cuales deberían dejarse aconsejar un poco más por los más expertos».

2. La valoració de la banda de música de cada any.

És un aspecte que es repeteix sovint, sobretot quan considera que l'actuació no ha estat a l'altura que s'esperava. De vegades, el judici sembla molt atrevit: «su actuación fue bastante gris»; «no fue gran cosa (...), siendo el primer año, no vinieron muy motivados para convencer a la filà»; «la cual tuvo una actuación bastante discreta»; «la banda tuvo una actuación floja, pero muy floja de verdad...», no alcanzan el nivel para estar en una filà todas las fiestas». Així i tot, també trobem valoracions positives: «su actuación una vez más ha sido excelente, como casi todas las veces que nos ha acompañado».

3. Els canvis i obres en el maset. Les referències al local de la filà són constants, de manera que podem afirmar que Eduardo era un fester de maset, per la importància que li dona a cada detall del mateix. Així, a partir de la crònica de 1962 fa incidència en el trasllat del maset des del carrer de l'Aljub al del Tramussol, i des de 1968 narra la mudança al maset actual, inaugurat el 6 de gener d'aquell any, que «quedó como mejor maset del momento de todo el pueblo, siendo un orgullo para todos los habitantes de la villa». En canvi, en la crònica de 1985 justifica el vot negatiu a un nou canvi de maset, pels problemes de capacitat que hi havia, ja que considerava que la situació econòmica dels treballadors, amb la crisi existent llavors, no permetia afrontar una nova despesa. Fins i tot, quan parla d'alguna reforma posterior, lamenta que s'haja de pagar a empreses o autònoms per a fer les obres, en contraposició a èpoques anteriors en què el voluntarisme dels associats de la filà supliria les despeses. Això no obstant, ho accepta amb normalitat i ho atribueix a les noves circumstàncies de cada moment.

4. La Mahoma. Totes les vicissituds produïdes al voltant de l'acte de la Mahoma en les festes apareixen reflectides en la crònica, on s'oposa a les decisions preses, si no eren del gust dels marrocs. Així, per exemple, culpa la declaració d'interés turístic de les festes com a motiu «por el que se ha tenido que quitar el acto de la Cremada y entierro de la Mahoma»; narra les discussions entre 1972 i 1979 sobre com s'havia de celebrar l'acte; i s'oposa a la nova prohibició de la cremada de la Mahoma de l'any següent, «ya que el entierro de la Mahoma es un acto oficial de la comparsa de Marrocs, aunque por parte de la Junta de Fiestas nos lo hayan quitado».



Any 1957. Dia de l'Entrada. Eduardo Gisbert, cap d'esquadra

5. Els caps de l'acte de la Publicació. Segurament per la seua afició a fer de cap d'esquadra, l'acte de la Publicació era l'expositor on comprovava la qualitat dels caps de cada any, com a fita essencial del preàmbul de les festes. En aquest aspecte, Eduardo igual regala crítiques que lloances:

- «su actuación fue bastante discreta»,
- «la actuación del cabo de los Moros Viejos estuvo muy bien, ya que es un gran cabo, el cual fue muy aplaudido por todo el público durante todo el trayecto del desfile»,
- «no siendo del agrado del numeroso público existente..., le faltó llegar a más para sacar los aplausos de la gente»,
- «tuvo bastante que desear, ya que hizo de cabo en unas condiciones subidas en algún grado de alcohol..., además de no ser su especialidad el desfilar de cabo en la parte de marcha mora»,
- «los cabos de escuadra en esta ocasión sí que han estado a la altura para este maravilloso acto»,
- «con buena formalidad y haciendo honor al traje que representa, por lo que es muy aplaudido en toda su intervención»,
- «durante su trayecto de cabo tuvo un pequeño incidente, el cual fue debido a la falta de veteranía»,
- «siendo muy aplaudida su actuación a lo largo del recorrido, demostrando grandes formas a la hora de desfilar de cabo»,
- «salió del paso sin ser una gran actuación»,
- «su actuación fue buena, pues es uno de los jóvenes cabos que llegan al sentimiento del público, por lo que es muy aplaudido durante su recorrido»,
- «le falta experiencia y soltura para realizar la labor de cabo de escuadra».

6. Els Moros Vells. A més dels elogis a la filà pròpia, pel que fa a les altres sols apareixen referències puntuals, amb l'excepció dels Moros Vells, als que Eduardo tenia en alta consideració. Així, per exemple, escriu que «un año más, en el acto de la Entrada, la comparsa que más destaca es la de Moros Viejos» i

que «vuelve a ser la filà de Moros Viejos la que más destaca respecto a las demás comparsas, y en especial, la escuadra oficial de negros», encara que un any els reprén per la llargària de l'Entrada: «la culpa de esta duración es la filà de los Moros Viejos».

7. Crítiques a determinats actes concrets de les festes. Si en un any determinat, algun acte concret no li agradava, Eduardo no es reprimia en assenyalar-ho. Mencionem alguns exemples:

- desfilada de la nit de Caixes: «si no se pone remedio, sabremos a qué hora se empieza pero no a la que se termina», alhora que en diverses ocasions retrau a la Junta de Festes la falta d'organització,
- duració de l'Entrada. Es queixa en diverses ocasions i en algun cas s'atreveix a assenyalar com a responsable una filà concreta. Així, a més, de la referència als Moros Vells, un altre any imputa el retard a les esquadres de negres dels Mosqueters,
- processó. És un acte emotiu i central per a l'autor. Així, sobre l'entrada de Sant Blai en la plaça i en l'església diu que són «detalles de fervor que debemos cuidar todos los bocairentinos e intentar mantenerlos sin que se pierdan». Però és molt crític, quan no ix bé: «no se puede dejar la organización de este acto a personas sin experiencia ni responsabilidad, ya que este año ha sido fatal, lamentable», o «la procesión de este año no ha estado a la altura de otros años»,
- esmorzar del dia dels trons. En una ocasió repeteix la coneguda crítica als festers que anem al maset a esmorzar, però que prèviament no hem assistit a la diana i la missa,
- retreta del dia dels trons. Encara que era un gran defensor, en un any concret, a causa d'algunes disfresses, diu que «se le ha ido de mano a la Junta de Fiestas»,
- celebració del 350 aniversari del patronatge de Sant Blai (1982): «El mal tiempo y la gran falta de organización por parte de la Junta de Fiestas, que según mi opinión no estuvo a la altura para este evento, fue la causa de que no resultase del agrado de la gente del pueblo».

8. L'oratge.

Com a tema popular en les nostres festes, també apareix de manera recurrent en la crònica, tant si el fa bo, com dolent. Ací una mostra:

- «debido a las circunstancias climatológicas pasó todo sin pena ni gloria, como se suele decir»,
- «sí que ha dado que hablar en todas las comparsas un posible cambio de fechas para celebrar las fiestas, pero no el cambio de patrón»,
- «el patrón San Blas volvió a ganar la partida este año, ya que los cinco días de fiestas se desarrollaron como si fuese el anticipo de la primavera»,
- «hemos tenido tan buen tiempo que ha dado que pensar si ha sido un milagro de San Blas»,
- «debido a las bajas temperaturas que hemos tenido este año, también es el año que más bajas ha producido o causado el alcohol».



Any 2000. Dia de l'Entrada. L'últim any que va eixir desfilant Eduardo

9. Actes de festes fora del municipi. Tot i que en un cas va fer de cap d'esquadra, sembla que no li agradaven. Així: «las fiestas de Moros y Cristianos no son para ir representándose por los distintos pueblos como si fuese un teatro ambulante, puesto que falta el ambiente que tenemos en nuestro pueblo». Tampoc li va captivar l'encontre de bocairentins a València després de les festes: «Hay personas que si no son ellos los protagonistas parece que les falte algo... Fue la primera vez que acudo a un acto como este, pero también digo que será la última...».

10. La Junta de Festes. Defensor de les juntes dels marrocs i de la de festes, pel seu tarannà actiu i participatiu, era partidari de la democratització de l'associació i de les festes i en alguns moments es mostra crític. Així:

- sobre les eleccions de president de 1973: «con esta falta de asistencia, se demuestra que hay mucha despreocupación por parte de todos por las fiestas y la buena organización de las mismas».
- sobre la falta de democràcia interna: «En consecuencia de todo esto saca uno la conclusión de que en la Junta de Fiestas fallan muchas cosas, ya que a pesar de tener unos estatutos internos, sigue siendo el sistema de siempre, o sea, los mismos perros però con distintos collares, en definitiva, mucho autoritarismo dictatorial».
- sobre una assemblea: «Todo esto lo digo porque, según mi opinión, Bocairent no ha avanzado democráticamente nada, ni en fiestas, ni en ningún otro aspecto, ya que es un pueblo conservador "en mala pata". No se trata de tener títulos y tradiciones, sino que lo que hay que hacer es progresar en todos los aspectos de la vida diaria».

Tot i que hi ha aspectes del relat que no hem tractat, l'anàlisi anterior ofereix una panoràmica diversa de la visió dels moros i cristians que tenia Eduardo Gisbert, un gran entusiasta de la festa, com declara ell mateix, i devot de Sant Blai. En la crònica també descobrim que defensava la participació completa de la dona i dels xiquets en tots els actes festers. A més, era un enamorat dels caps d'esquadra, dels sabres, de les dianes i l'Entrada, etc. Sobre aquesta última indica de manera taxativa que «en proporción hay más fiesta que pueblo».

Però, com també hem vist, la seua postura no és complaent, sinó crítica, tant amb la festa com amb el poble en general. Així escriu en la crònica de l'últim any complet (1991): «Este año ha sido el que más gasto han tenido todos los festeros de todas las comparsas, haciendo la fiesta más grande que lo que en realidad es el pueblo; es en el único aspecto en que Bocairent parece que va avanzando rápidamente».

I, com a fester de tota la vida, es mostra satisfet de la seua trajectòria com a tal i dels vincles festers i familiars. Així, sobre una esquadra pròpia de 1983 afirma: «En verdad, fue un gran acontecimiento festero ver a todos los componentes de la escuadra siendo todos de la misma familia, però no de la misma comparsa». De ben segur, per tant, que la seua petjada perdura tant en la filà dels marrocs, com en la seua nissaga, que abraça no sols els seus fills, filles, nets i netes, sinó tots els descendents d'aquell marroc de socarel anomenat Juan Bautista Gisbert Monerri, l'avi patern d'Eduardo Gisbert Domènech.

Josep Vicent Ferre Domínguez

El pont

Quants han passat pel pont
per a veure el poble tan bonic que tenim.

Hem passejat quan erem joves,
amunt i avall,
i hem estat asseguts
a les seues baranes.

Ens hem assomat per mirar al riu
quan plou i baixa l'aigua
amb tanta ferocitat.
I també passem per ell
quan anem a caminar.

Passar per ell és gairebé un ritual,
o una obligació...
Sobre eixes llunes tan altives
que imposen tant com el campanar.

També ell ens acomiada
en el viatge definitiu.

Entre tots els ponts de Bogairent,
tots molt bonics i antics,
ell és el més alt,
i a més porta el nom del nostre patró,
el Pont de Sant Blai.

Mati Ferre Blanes

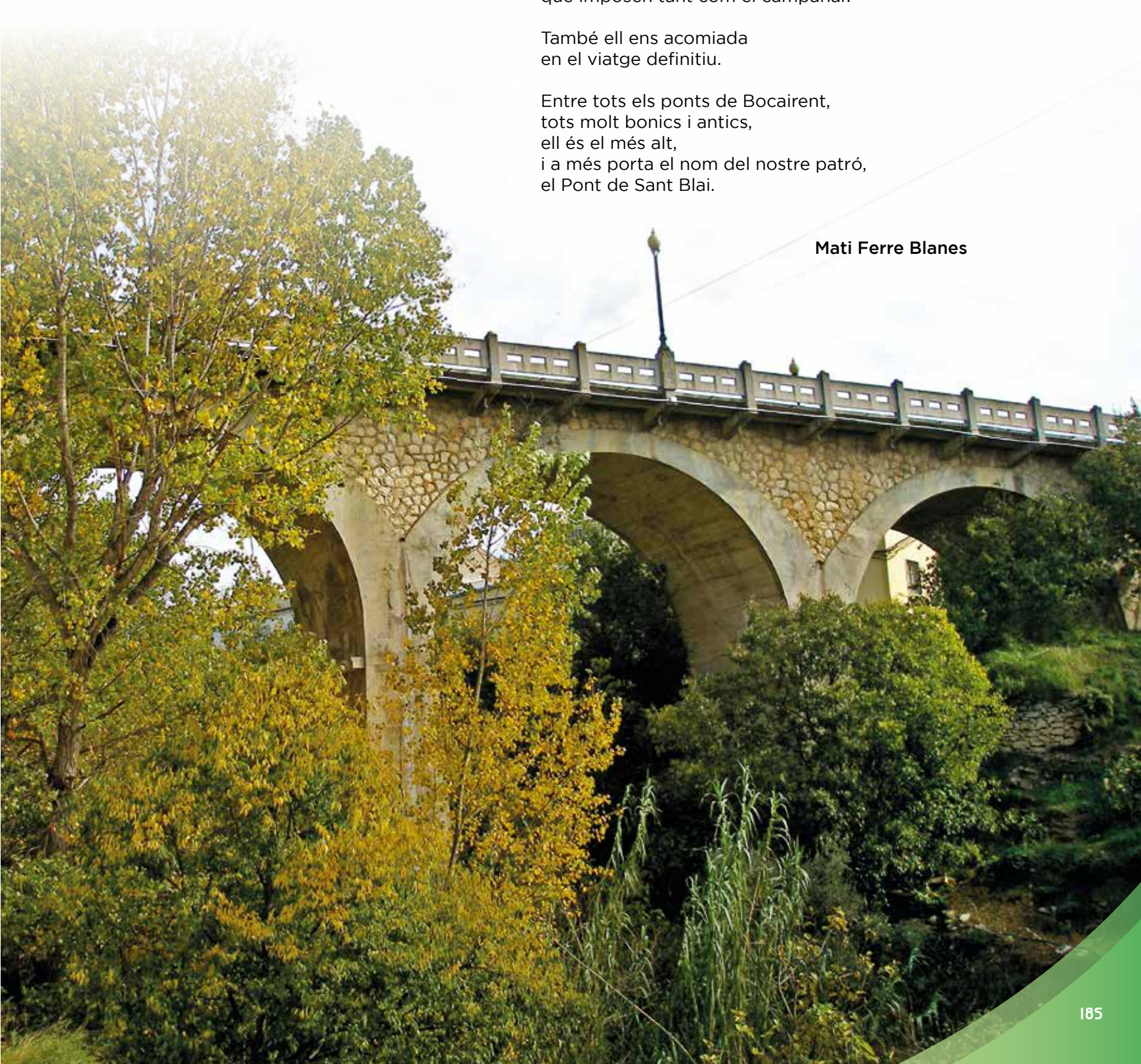

50 anys d'esquadra especial Marmotes dels Estudiants Bocairent 1974 - 2024

*Collage improvisat, amb espurnes de les lletres de
les cançons dels Estudiants de Bocairent*

Quan arriba aquesta cançó
vull que sàpiga tot el món
que és un orgull, compartir,
i seguir la tradició
“de versar i cantar cançonetes
a la vora del foc. “

“Perquè era un dia
molt de febrer,
perquè era un dia
sense llum ni sol”
“un estudiant recordava
les festes dels seus majors,
mentre ells llibres tancava”.
Marxant al pas del “pinturero”
(Quin dels 3 ?).

“Suspiros...Ai! de estudiante....
Un suspiro delirante
en el pecho sentirás “

“Som cantors de les terres llevantines”
“anem omplint finestres i balcons
de melodies i cançons a S. Blai”.

“De la serra Mariola
eres flor i regina
Eres la més joiosa
Eres bocairentina
Per la serra Mariola
portes enlaire el mirar
i un hàlit de llegendes
que en tu esdevenen
en realitats”.

“Per molta gelor que faça
en els dies de febrer
de caliu s'encén la casa
que es recull al seu recer”.

“És un miracle que passa
a Bocairent cada any
quan s'escolta enmig la plaça
¡VÍTOL AL PATRÓ SANT BLAI !



Trage especial, 1974



Trage especial, 1975

*De la denominació d'origen Esquadra Especial Marmotes
dels Estudiants de Bocairent*

Som collita del 1974.
Vi novell, gentil, alegre
que en tonell de roure vell
ha pres un color vermell,
roig robí i envellutat.
I és que són 50 anys
el que porta nostra esquadra
amerant-se en tonell vell
que se'n diu Estudiantina,
prenent de la noble fusta
sabor i aromes de festa
que en ella varen deixar
molt nobles avantpassats
que en el carrer i el maset
van saber ésser i estar
i deixar-nos "la mare"
d'unes vides entregades
al seu poble i a la festa
que tant varen estimar.
I el "bouquet" que ens ha quedat
no pot ser més saborós,
amb retro gust senyorívol
i una miqueta afruitat,
amb la marca de la casa:
"Marmotes dels Estudiants".

Per l'esquadra n'han passat
seixanta festers/es i escaig.
De l'idealista Quixot
fins el realista escuder,
Dubitatus com el Macbet
i com l'Ulisses valents.
Bradomins aventurers
i Romeus enamorats
Calaveres Casanova
i galants Tirant lo Blanc
llestos i entrajats Roberto's
i espavilats com Pedrin.
I D. Joan's de Tirso, Zorrilla
de Byron i Mérimée
I Dumas i Apollinaire.
Enamorades Beatrís
i romàntiques Julietes.
Apassionades Carmesines
i introspectives "Curie",
diletants de les correes
i de les Muses amigues.
Que de tot hi ha en la vida
i en la vinya del Senyor.
I la nostra està cuidada
amb mesura i amb primor
per un bisbe de Sebaste
que és a més nostre Patró.

¡¡Vítol i Vítol Esquadra Marmotes!!
Vítol i Vítol a Sant Blai Gloriós!!



Escut Marmotes, disseny Joaquin Vañó Mora



Amb la clàssica gorguera, 1979

A l'esquadra Especial Marmotes dels Estudiants de Bocairent.
En el seu 50 aniversari

La gallardia del barret alat,
La gentilesa de la ploma blanca,
La galanura de gorguera i guants.
Volant per l'aire la capa,
Eixits d'un quadre dels Joanes
Trets del rocambolesc Quevedo
o del teatre del Lope millor
Blandint l'espasa,
recolzada al muscle
van els Marmotes
pel Bisbe Miró
Que presència,
Quina essència,
Quin caràcter més senyor.
Com desfilen, com caminen
Quina joia i bon humor.
Que alegria i picardia,
Quin estil i quin primor,
Peus alats i cames fines
I pantorrilles com tot el món.

Vola i revola l'espasa per l'aire:
Mira quin "cabo",
Vola i revola l'espasa per l'aire,
que bé que ho fa.
Sona i ressona una marxa cristiana:
Títol: "MARMOTES." (1),
Sona i ressona dolçaina i tabal.

Josep Villarrubia Juan

(1) "Marmotes" és una marxa cristiana,
del mestre Damian Molina Beneyto



1980



1985



2016, foto B. Calderano

IN MEMORIAM

Rvdo. Don **José Vicente Castillo Peiro**



Foto amb Don José Castillo el 2012, sent capitana Reme Gómez

Don José Castillo va ser el rector de la filà dels Espanyoleros al llarg de molts anys i sempre acudia amb una gran il·lusió a oficiar la missa del dia de Moros i Cristians.

Tenia en gran estima a tots els membres de la nostra filà. De fet, tots els anys preguntava si estàvem tots bé. En cas que hi haguera algú malalt, en la missa demanava per l'espanyoleta o espanyoleto perquè es recuperara prompte de la indisposició o malaltia.

Recordem amb estima els primers anys, quan Don José acudia directament a l'ermita o a l'església on ens corresponia celebrar l'eucaristia i allí ens esperava. Com que mai se sap el que els festers ens entretenim en casa del capità o alferes, hi havia anys que arribàvem amb retard. Per tal de no fer-lo esperar, i com a mostra de respecte, l'any 2000 se li va proposar que passàrem a per ell en la diana i així, junt amb el capità, alferes, i ambaixador acudíem tots junts a la celebració. A continuació, tots els anys ens

acompanyava de bon gust a esmorzar al maset, on els qui l'hem conegut hem pogut compartir converses i anècdotes ben interessants.

Com a record ben curiós per a la filà i mostra de la seua implicació amb nosaltres, contarem que a partir de 1989, any en què es va comprar el maset nou, tots els anys després de missa ens feia un donatiu de cinc-centes pessetes per col·laborar en el pagament d'aquest. Quan Joan Antoni Martínez va ser president, se li va fer entrega d'un quadre en agraïment per tants anys al nostre servei.

Des d'aquestes línies volem recordar a Don José amb la mateixa estima que ell ens tenia. Els espanyoleros i espanyoleros sempre el recordarem i de segur que en les properes festes ens acompanya el dia de Moros i Cristians i declama amb tots nosaltres des del cel un: VÍTOL AL PATRÓ SANT BLAI!

Descanse en pau, Don José Castillo Peiro.